

GUIDE D'INSTALLATION DU FAÎTAGE EN POLYCARBONATE

1) Les faitages en polycarbonate (A) devraient être installés sur des fermetures supérieures en mousse de PE (B) tels qu'illustrés sur la **Figure 1**. Les fermetures en mousse devraient être installées à au moins 1/2" du dessus du panneau.

2) Des fixations (C) devraient être installées dans le creux du motif ondulé du panneau (D), pour chaque intervalle ondulé. Ceci devrait être fait sur les deux côtés du faitage.

3) Des fixations devraient être installées à au moins un pouce du bord du faitage. L'installation d'une fixation trop près du bord pourrait mener à la déchirure du matériel.

4) Tous les emplacements de fixations dans le faitage doivent être percés préalablement avec un diamètre d'au moins 1/16" plus large que le diamètre de la fixation pour tenir compte du mouvement thermique.

5) Plast-X recommande des fixations utilisant une rondelle en néoprène dont le diamètre est d'au moins 1/2" (12,7 mm). Les fixations devraient être installées de façon à ce que la rondelle soit bien appuyée sur le faitage, sans être déformée comme sur la **Figure 2**. Une fixation trop serrée empêchera le faitage de bien se dilater et se contracter avec les changements de températures.

Figure 2

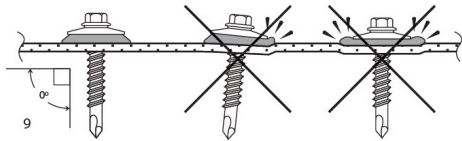

6) Assurez-vous de ne travailler que dans une direction. Ne commencez pas la fixation par les deux bouts et travaillez vers le milieu.

7) Les fixations devraient être installées de façon à être bien sécurisées à la structure sous-jacente tel qu'illustrées sur la **Figure 3**. Le faitage devrait être lié directement à la panne ou à l'élément de soutien horizontal.

8) Idéalement, les faitages devraient être soutenus par dessous à l'aide de blocs ou d'éléments de fixation à des intervalles de 60". La nature de ces éléments de fixation est à la discrétion de l'installateur, mais les observations suivantes devraient être faites, comme sur la **Figure 3** :

- Les blocs et/ou éléments de fixation devraient se rapprocher de la géométrie du faitage pour s'assurer qu'ils reposent dessus correctement.
- Les blocs et les éléments de fixation devraient être fixés directement à la structure du bâtiment.
- Le faitage devrait être lié aux blocs ou éléments de fixation par un trou surdimensionné percé préalablement. Utilisez les fixations recommandées et suivez les directives d'installation pour tenir compte de la dilatation thermique telle que décrite précédemment.

Figure 1

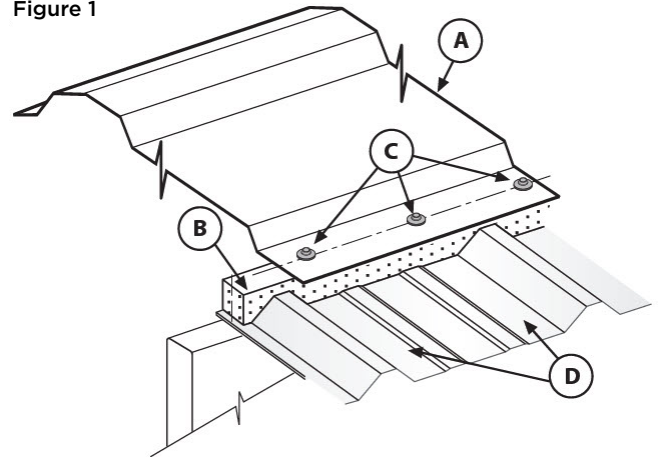

9) Les sections de faitage devraient se chevaucher d'au moins 4". Tous les chevauchements de faitage exigent un bloc pour assurer une bonne fixation.

10) Rondelles et fixations recommandées :

- Structures en métal : Vis autoperceuse et autotaraudeuse
- Structures en bois : Vis autotaraudeuse
- Couture latérale : Vis autotaraudeuse à pointe acérée
- Rondelle : Rondelle en métal avec joint en caoutchouc EPDM
- Œillet : Fixation de dilatation en caoutchouc

11) Types et emplacements suggérés des fixations

- Fixation au sommet :
 - MR9" : 1/4" x 2" avec rondelle de 1/2"
 - MR12" : 1/4" x 2-1/2" avec rondelle de 1"
- Fixation dans le creux :
 - MR9" : 1/4" x 1-1/2" avec rondelle de 1"
 - MR12" : 1/4" x 1-1/2" avec rondelle de 1"

Figure 3

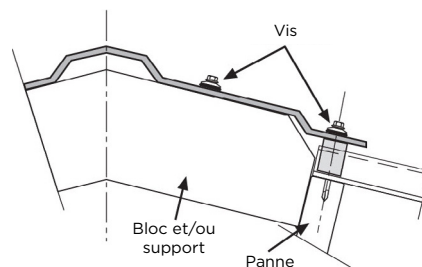

Référez-vous à Plast-X pour d'autres matériaux liants approuvés au besoin. Les matériaux liants non approuvés pourraient être incompatibles, endommager les panneaux, causer une défaillance et annuler la garantie.